

NACELLE À FLÈCHE ARTICULÉE

HA 15 IP



- Pendulaire à mouvement vertical positif et négatif 140° (+70°/-70°).
- Déport jusqu'à 8,5 m.
- Hauteur repliée 2 m.
- Largeur 1,50 m.
- Translation électrique directe.
- Autonomie 12 heures.



Les avantages Haulotte®

- Translation électrique directe
- Rotation de la tourelle dans son gabarit
- Hauteur repliée 2 m permettant le passage à travers les portes standard
- Rayon de braquage étroit 3,7 m et largeur 1,50 m permettant une excellente maniabilité dans les zones les plus encombrées
- Commandes entièrement proportionnelles pour l'ensemble des mouvements
- Sécurité augmentée grâce au limiteur de charge en nacelle
- Robuste, fiable et facile à entretenir

EQUIPEMENT STANDARD

- Batteries de traction 360 Ah
- Indicateur de charge de batteries
- Chargeur de batterie 48 V - 50 A
- Boîtier de commande sensitif
- Contrôleur de dévers 3°
- Pneus pleins non marquants
- Utilisation en extérieur en toute sécurité ; résiste à des vitesses de vent jusqu'à 45 km/h
- Mise en roue libre
- Compteur horaire
- Broche blocage orientation tourelle
- Anneaux de remorquage et d'élingage
- Pompe manuelle de descente de secours
- 2 roues motrices arrières et 2 roues directrices avant
- Limiteur de charge dans panier
- Klaxon

OPTIONS & ACCESSOIRES

- Feu à éclats
- Prise électrique dans le panier
- Bruiteur de translation
- Remplissage centralisé des batteries
- Batteries étanches
- Ligne air comprimé dans la nacelle
- Boîtier de télécommande des freins à partir du pupitre bas
- Huile biodégradable
- Option panier large (1,5m x 0,8m)

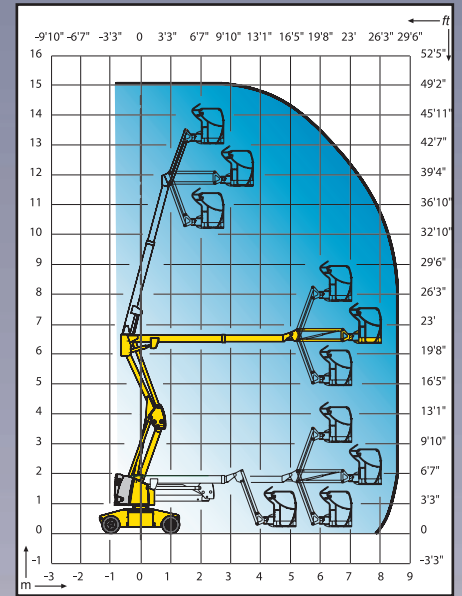
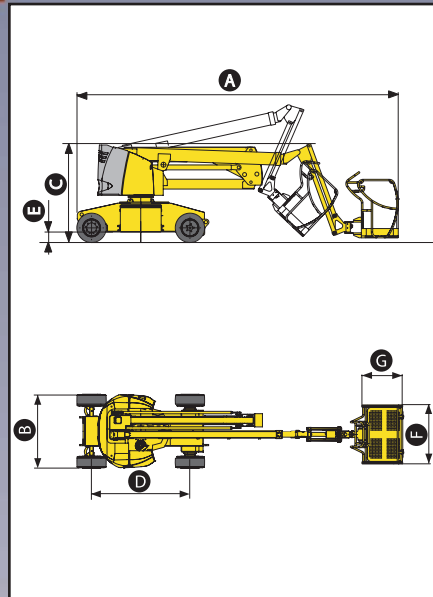

CARACTERISTIQUES

Hauteur de travail	15,0 m
Hauteur plate-forme	13,0 m
Déport maximum	8,45 m
Point d'articulation	6,6 m
Capacité maximum	230 kg
Débattement pendulaire	140° (+70°/-70°)
A Longueur	6,60 m
B Largeur	1,50 m
C Hauteur repliée	2,00 m
D Empattement	2,00 m
E Garde au sol	0,15 m
F x G Dimensions plate-forme	1,2 m x 0,8 m
Longueur transport	5,50 m
Hauteur transport	3,00 m
Vitesse de translation	0,7 à 4,5 km/h
Rayon de braquage extérieur	3,70 m
Rotation de la tourelle	360°
Rotation panier hydraulique	180°
Energie	48 V - Batteries 360 Ah
Pente maximum	25%
Pneus non marquants	23,10" X 12"
Réservoir hydraulique	30 litres
Poids total	7300 kg

