

Mini-chargeuse Bobcat® sur chenilles MT50

CARACTERISTIQUES TECHNIQUES

Performances

Capacité opérationnelle	227 kg
Charge de basculement	680 kg
Débit de la pompe hydraulique	51 l/mn
Vitesse de translation -gamme basse	0-2,4 km/h
-gamme haute	5,2 km/h en avant 2,4 km/h en arrière
Poids en ordre de marche (avec godet)	1133 kg

MT50

Dimensions

Longueur (sans godet)	1765 mm
Largeur (avec godet)	914 mm
Hauteur	1128 mm
Hauteur au pivot du godet	1900 mm

Moteur

Marque/Type	Kubota D722-EB
Carburant/Refroidissement	Diesel/Eau
Puissance régulée (ISO 9249)	14 kW (18,8 CV) à 3600 tr/mn
Nombre de cylindres	3
Cylindrée	0,72 l
Contenance du réservoir de carburant	30,3 l

Commandes

Direction et commandes	Marche avant, marche arrière, vitesse et changement de direction commandés par deux leviers
Levage et cavage	Deux leviers commandent les bras de levage et le godet
Transmission	Entraînement hydraulique des chenilles
Accessoire	Levier unique avec double verrouillage

Équipement de série

Arrêt de bras de levage	Système de fixation
Auxiliaires hydrauliques	Bob-Tach
Emplacement des attaches	Translation à deux vitesses
Emplacements pour crochets de levage	Verrouillage de cavage
Frein de stationnement	Verrouillage de démarrage au point mort
Jauges/témoins	Verrouillage du bras de levage avec dérivation manuelle
Panneau d'arrêt de marche arrière	

Options/Accessoires

Kit de commande d'accessoires	Kit d'éclairage
-------------------------------	-----------------

Accessoires

Balayeuse orientable	Pince universelle
Cultivateur rotatif	Râteau égalisateur
Fourche à palettes	Tarière
Godet	Trancheuse
Lame	Turbine à neige

Mini-chargeuse sur chenilles MT50 — une équipe à vous seul !

Un seul opérateur peut assumer une foule de tâches grâce à la nouvelle Bobcat MT50. Sa capacité opérationnelle de 227 kg fait de cette mini-chargeuse sur chenilles le complément parfait de votre flotte de chargeuses !

Elle creuse, fore, crée des tranchées, déplace des matériaux ... et abat des dizaines d'autres besognes qui vous viendront d'emblée à l'esprit lorsque vous serez sur le chantier. La MT50 ne recule devant rien car elle peut accepter sans problème toute une série d'accessoires Bobcat correspondant à votre travail.

Et regardez sa taille. Avec seulement 914 mm de largeur et 1765 mm de longueur sans accessoire, elle passe où les autres machines s'arrêtent — à travers les portes et les clôtures — pour vous permettre de travailler dans les endroits les plus exigus, à l'intérieur comme à l'extérieur.

Autre avantage: les chenilles en caoutchouc résistantes de la MT50 vous permettent d'avancer dans des conditions délicates, humides ou boueuses, avec une détérioration minimale du sol.

Alors, n'hésitez pas à vous doter d'un concentré de puissance — et à aborder le travail avec la nouvelle chargeuse compacte à chenilles MT50.

227 kg

Capacité opérationnelle

51 l/mn

Débit de la pompe hydraulique

914 mm

Largeur (avec godet)

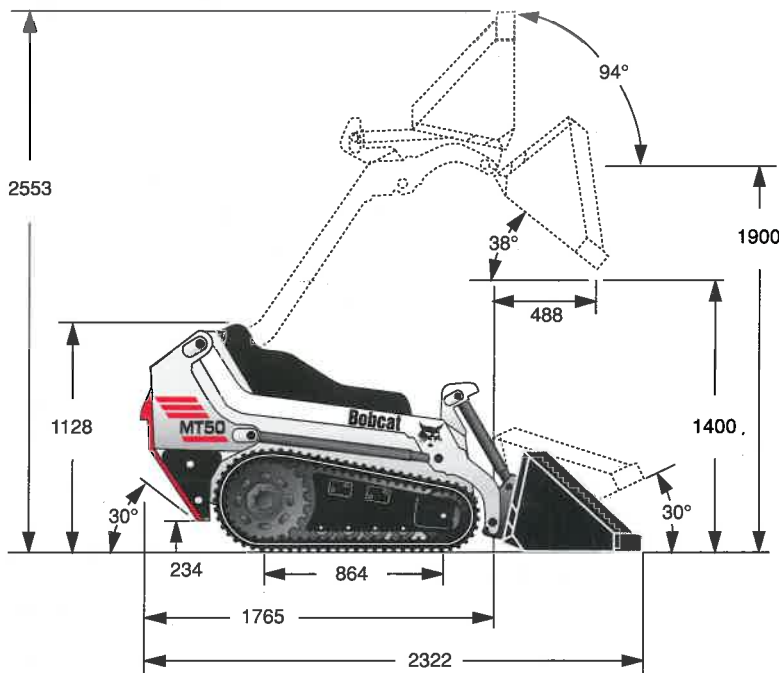

NOTE - Dans la mesure du possible, les dimensions énoncées sont conformes aux normes SAE (Society of Automotive Engineers) • Elles peuvent cependant être modifiées sans préavis • Les illustrations de la mini-chargeuse Bobcat sur chenilles peuvent présenter des accessoires ou des équipements qui ne sont pas de série. • Toutes les dimensions sont indiquées pour une chargeuse équipée de chenilles. Toutes les dimensions sont indiquées en mm.



IR Bobcat.

BOBCAT EUROPE

J. Huysmanslaan 59, B-1651 LOT, Belgium

Tel. +32 (0)2 371 68 11 - Fax +32 (0)2 371 69 01

